



**VISION
AND
SMART TECHNOLOGY**



VITECH
Vision and smart Technology

CÔNG TY TNHH XUẤT NHẬP KHẨU CÔNG NGHỆ VITECH

☎ 0973 294 588

🌐 www.vitechlift.com

✉ vitech.elevator@gmail.com

📍 A54 Khu tái định cư LK19A, LK19B, X7, Q. Hà Đông, TP. Hà Nội



VITECH PROFILE 2023

2023 | PROFILE

**CÔNG TY TNHH XUẤT NHẬP KHẨU
CÔNG NGHỆ VITECH**



VITECH

Vision and smart Technology



SỨ MỆNH

Cung ứng và kiến tạo giải pháp có giá trị cho con người hướng tới cuộc sống tốt đẹp hơn.



TẦM NHÌN 2025

Top 3 công ty hàng đầu Việt Nam trong lĩnh vực thiết bị, linh kiện, dịch vụ kỹ thuật ngành thang máy.



GIÁ TRỊ CỐT LÕI

- Cam kết giữ uy tín
- Chủ động sáng tạo mỗi ngày
- Hướng tới khách hàng
- Tôn trọng con người
- Có trách nhiệm với xã hội
- Ý chí dẫn đầu và nỗ lực vượt trội



th
ANNIVERSARY

4

Thành lập

100+

Nhân sự

1000+

Đối tác

1500m²

Kho hàng

About VITECH

VITECH là nhà cung cấp thiết bị và linh kiện thang máy hàng đầu tại Việt Nam. Hiện tại, VITECH có hơn 3000 danh mục hàng hóa và được chỉ định là nhà phân phối của các thương hiệu uy tín trên thế giới.

THE ELECTRIC HEART OF ELEVATOR

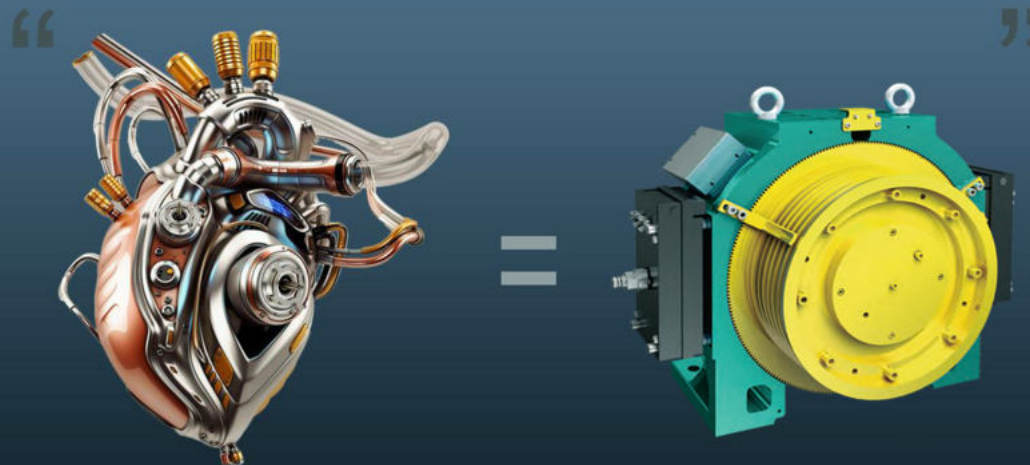

No Machine
Room Require

Less
Maintenance

Upto 40%
Energy Saving

Noise Free
Environment

Fully Eco
Friendly Product

“Meet Our Team”



Mr. Vũ Minh Đức



Mrs. Vũ Thị Thu La



Mr. Lê Hồng Phương



Mrs. Nguyễn Lan Phương



VITECH PROFILE



VITECH
Vision and smart Technology
01

VỚI KHÁCH HÀNG
Uy tín
Tận tâm



VITECH
Vision and smart Technology
02

VỚI NHÀ CUNG CẤP
Minh bạch
Hiệu quả



VITECH
Vision and smart Technology
03

VỚI CẤP TRÊN
Chủ động
Trách nhiệm



VITECH
Vision and smart Technology
04

VỚI CẤP DƯỚI
Gương mẫu
Hỗ trợ



VITECH
Vision and smart Technology
05

VỚI ĐỒNG NGHIỆP
Thân thiện
Giúp đỡ



VITECH
Vision and smart Technology
06

VỚI CỘNG ĐỒNG
Trách nhiệm
Sẻ chia

NGUYỄN TẮC ỨNG XỬ

NGUYÊN TẮC LÀM VIỆC

01
VITECH

Luôn luôn chủ động
trong công việc

02
VITECH

Biết ưu tiên việc quan trọng

03
VITECH

Có mục tiêu, thái độ rõ ràng
trong công việc

04
VITECH

Luôn luôn thỏa mãn hướng
tới khách hàng

05
VITECH

Hướng tới sự chuyên nghiệp
Học hỏi không ngừng

06

Hợp tác, chia sẻ và tìm
giải pháp vì mục tiêu chung



PHÒNG XUẤT NHẬP KHẨU



PHÒNG HÀNH CHÍNH KẾ TOÁN



KHO HÀNG

Với sự đầu tư nghiêm túc và dài hạn, VITECH sở hữu kho vận thông minh linh hoạt có quy mô trên 1500m² được xây dựng theo tiêu chuẩn chất lượng cao, vận hành thông minh. Toàn bộ quá trình nhập kho, kiểm tra dữ liệu, xếp hàng, đóng gói và phân phối được thực hiện chuyên nghiệp, đảm bảo tính chính xác của đơn hàng.





VĂN HÓA PHỤC VỤ KHÁCH HÀNG

**VÌ KHÁCH HÀNG
CÓ NHU CẦU**

**VÌ KHÁCH HÀNG
CÓ QUYỀN LỰA CHỌN**

**VÌ KHÁCH HÀNG
CÓ SỰ NHẠY CẢM**

**VÌ KHÁCH HÀNG
MUỐN KHẨN CẤP**

**VÌ MỖI KHÁCH HÀNG
ĐỀU KHÁC BIỆT**

**VÌ KHÁCH HÀNG
CÓ SỨC ẢNH HƯỞNG**

CHÚNG TA MỚI CÓ VIỆC ĐỂ LÀM

CHÚNG TA LÀ LỰA CHỌN TỐT HƠN

CHÚNG TA CẦN PHẢI CHU ĐÁO TRONG TỪNG KHÂU VẬN HÀNH

CHÚNG TA CẦN PHẢI NHANH NHẼN

CHÚNG TA CẦN PHẢI LINH HOẠT

CHÚNG TA CẦN PHẢI VƯỢT TRỘI

SẢN PHẨM TIÊU BIỂU

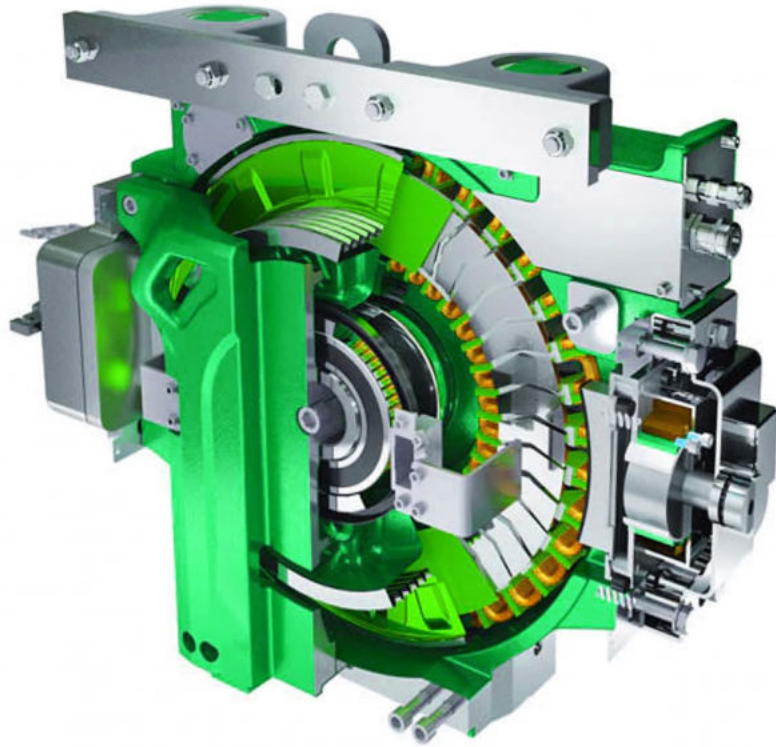

ĐỘNG CƠ THANG MÁY

ĐỘNG CƠ FUJI

MODEL: FJE325

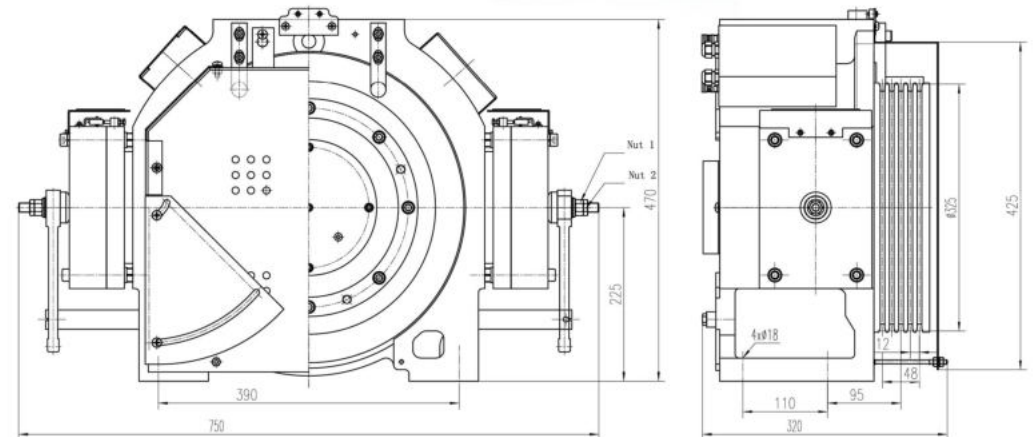
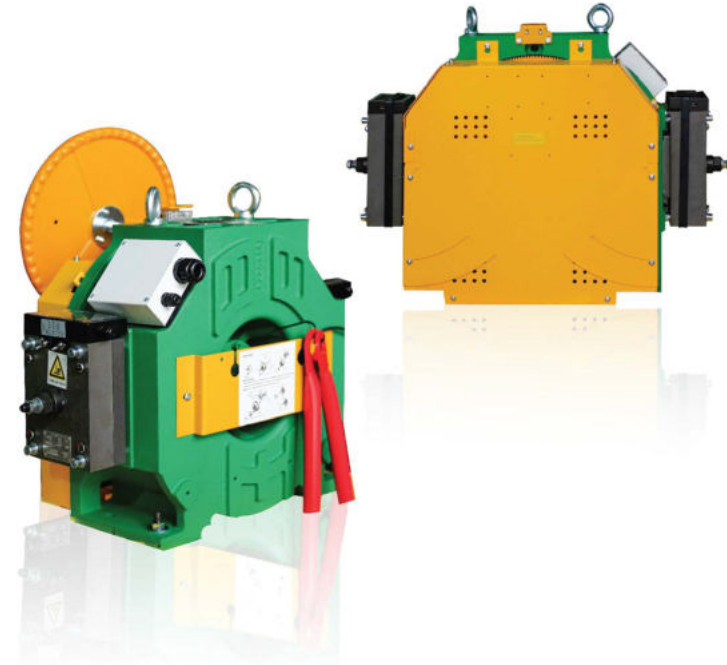

**VISION
AND
SMART TECHNOLOGY**



ĐỘNG CƠ FUJI

MODEL: FJE325

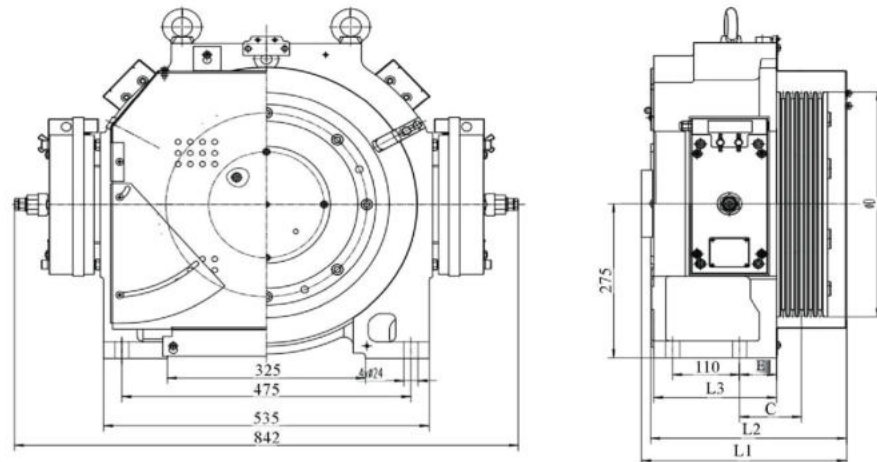
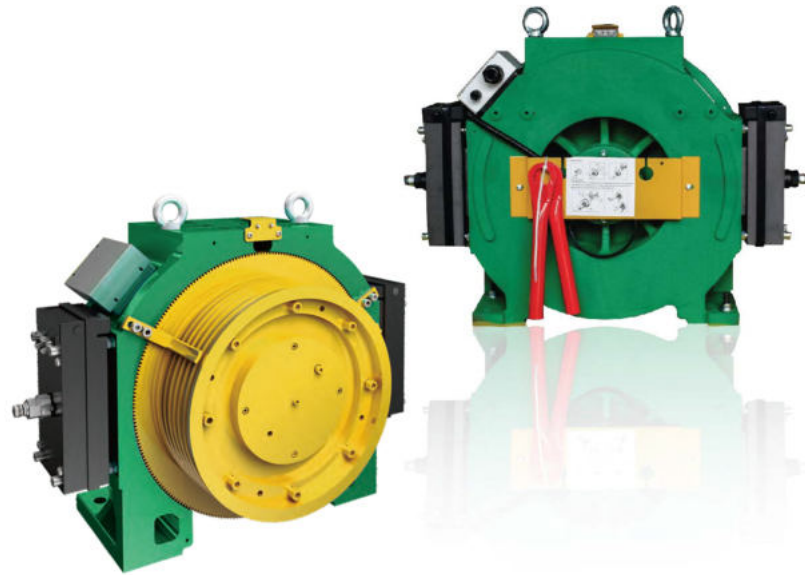

ĐỘNG CƠ FUJI

MODEL: FJE200

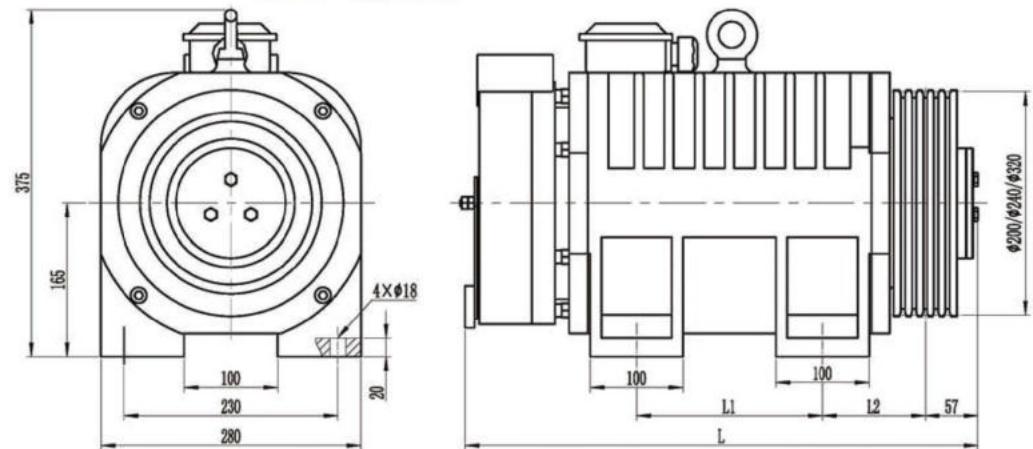

ĐỘNG CƠ FUJI

MODEL: FJE320

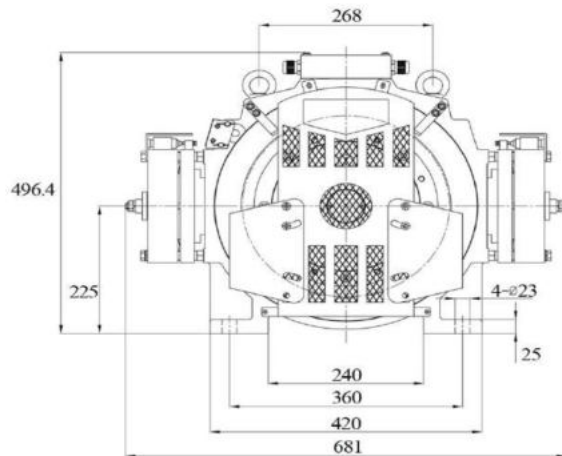
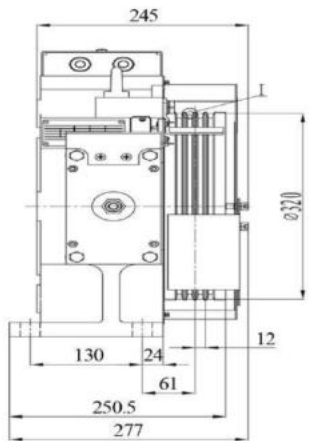
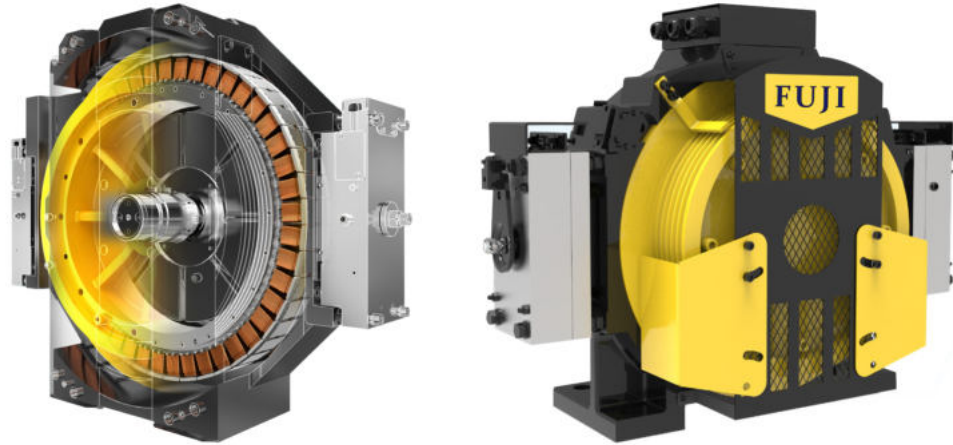

ĐỘNG CƠ FUJI

MODEL: FJT400

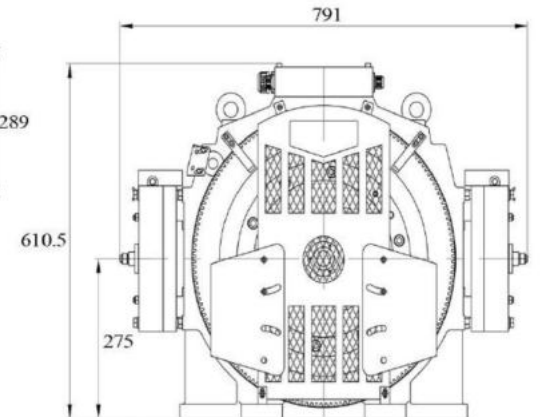
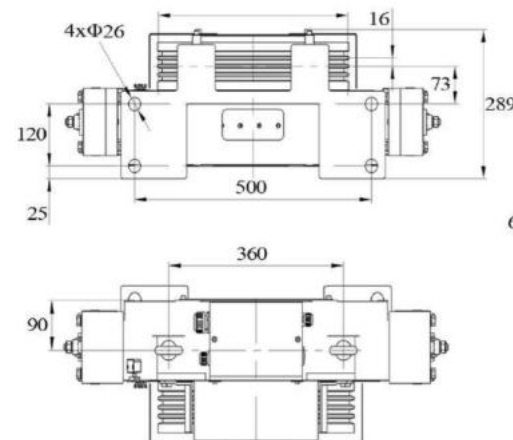
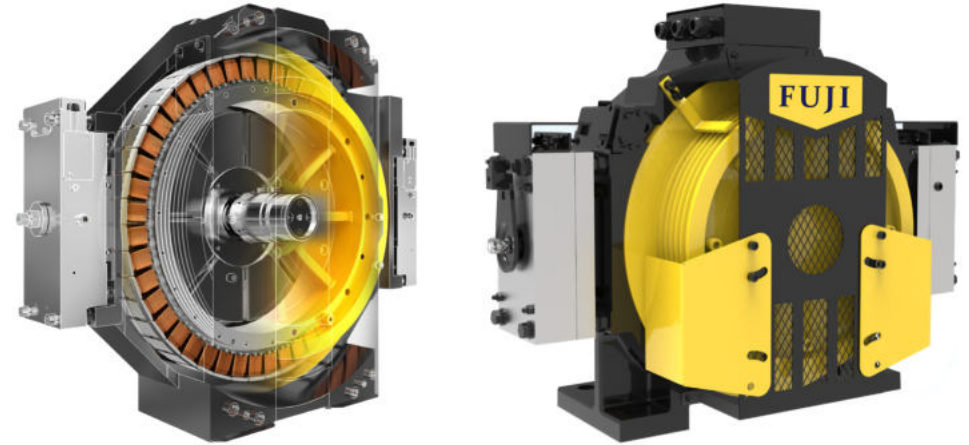

ĐỘNG CƠ TORIN

MODEL: GTW7A



ĐỘNG CƠ TORIN

MODEL: GTW9S

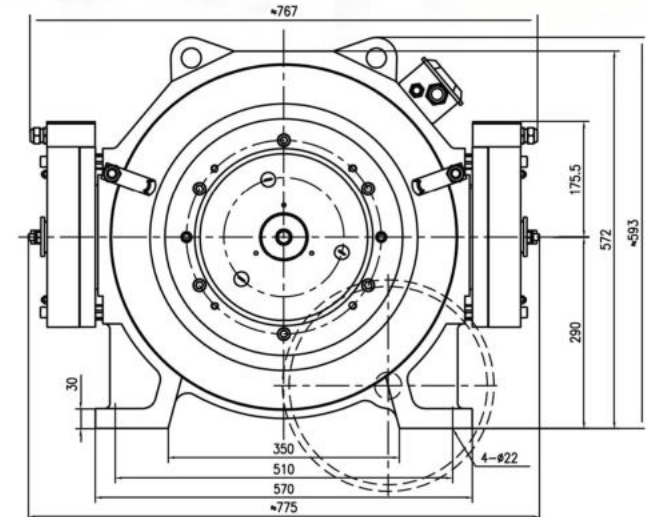
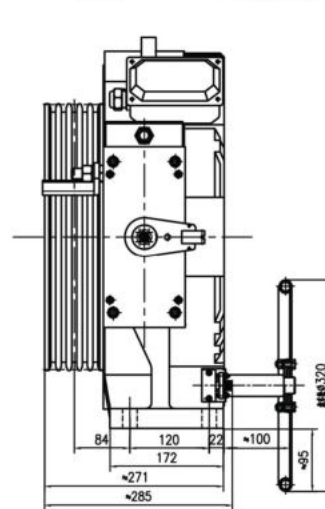
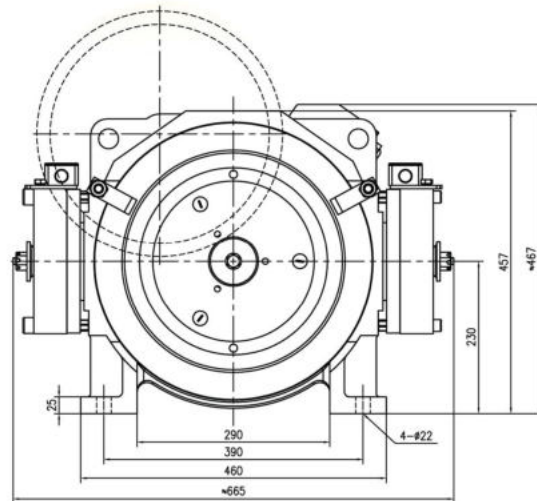
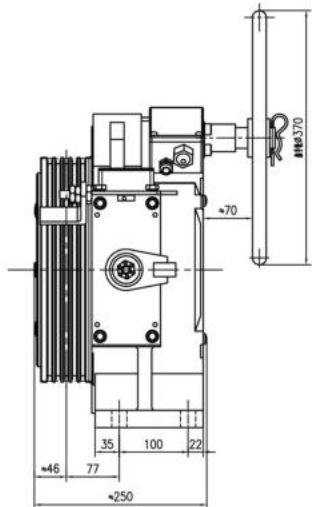
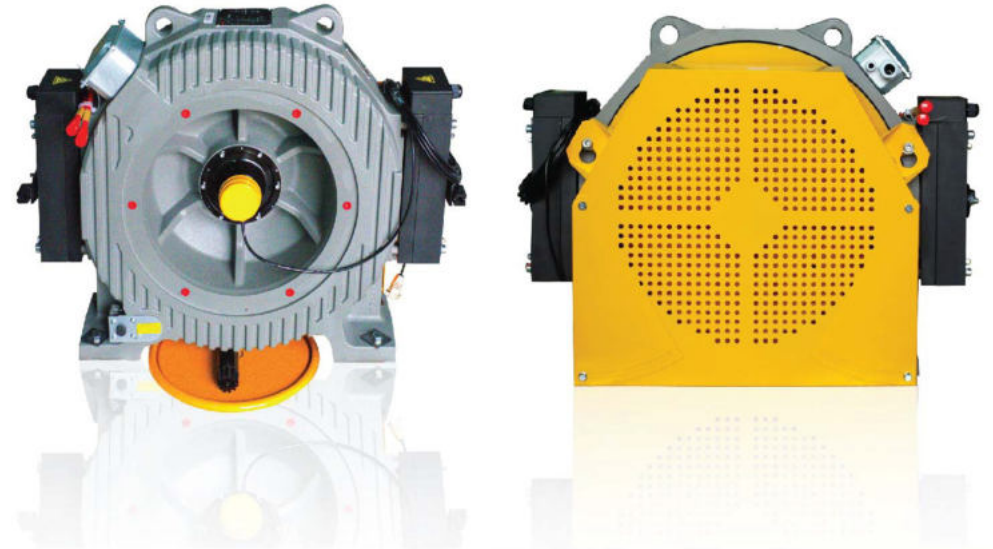
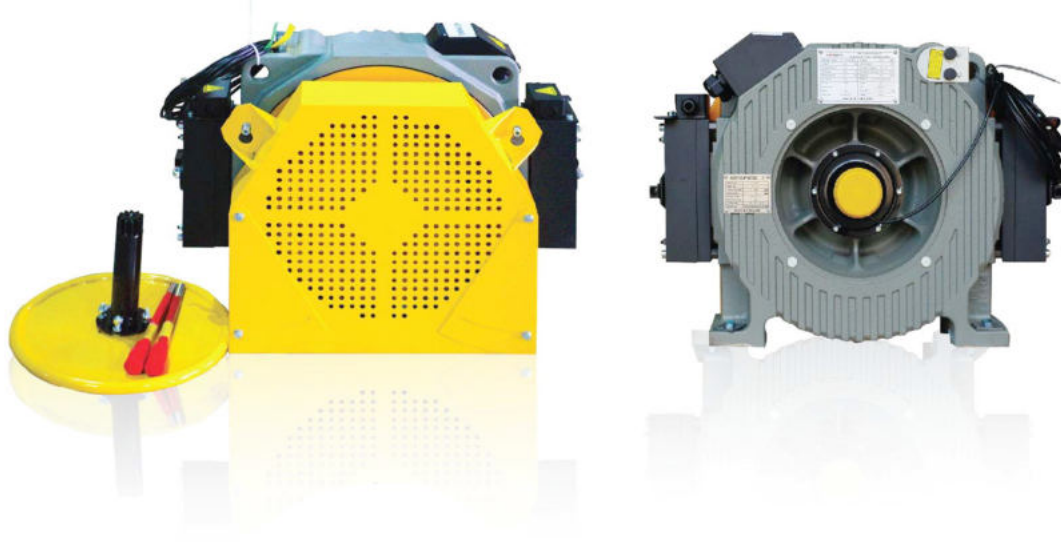

ĐỘNG CƠ TORIN

MODEL: YJ250A



Suspension: 1:1
 Max. Static Load : 7000kg
 Control : VVVF
 Brake : DC1102VA
 Emergency Brake : AC220V 0.24/0.12A
 Weight : 710kg



ĐỘNG CƠ TORIN

MODEL: YJ275A



Suspension: 1:1
 Max. Static Load : 9000kg
 Control : VVVF
 Brake : DC1102VA
 Emergency Brake : AC220V 0.24/0.12A
 Weight : 1000kg

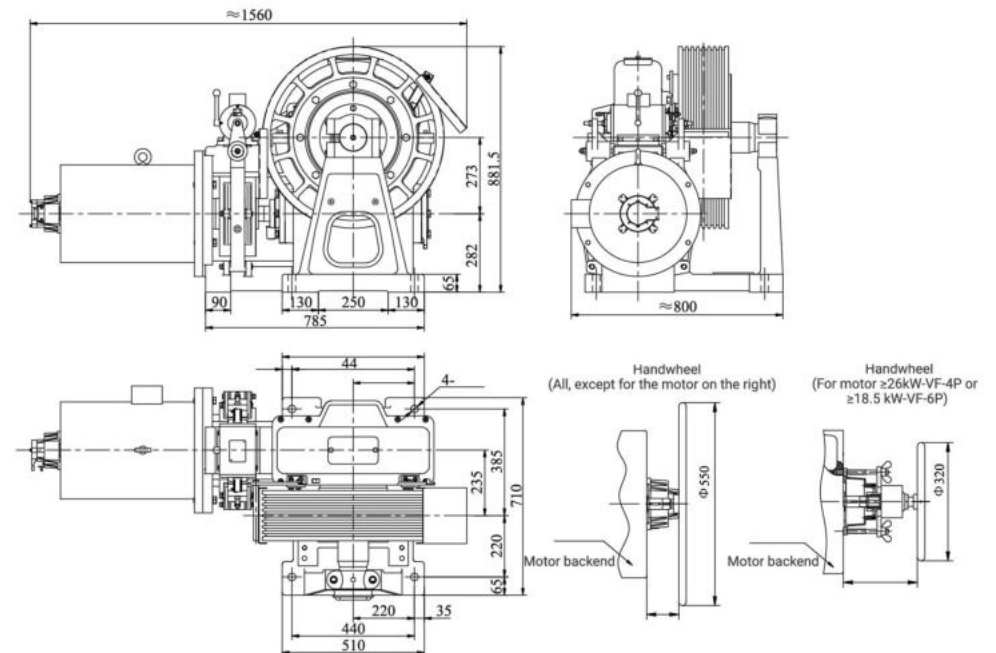
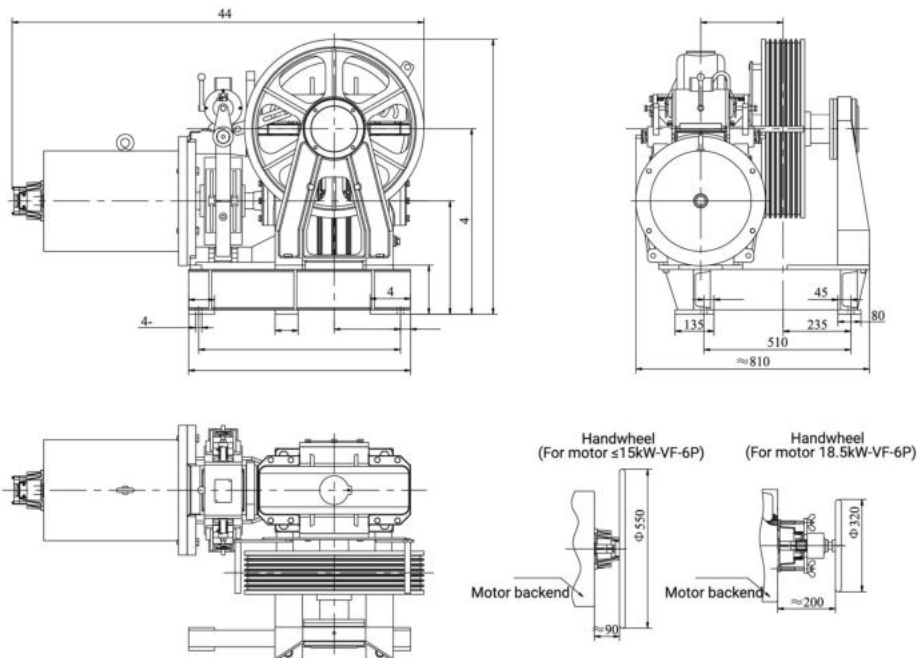

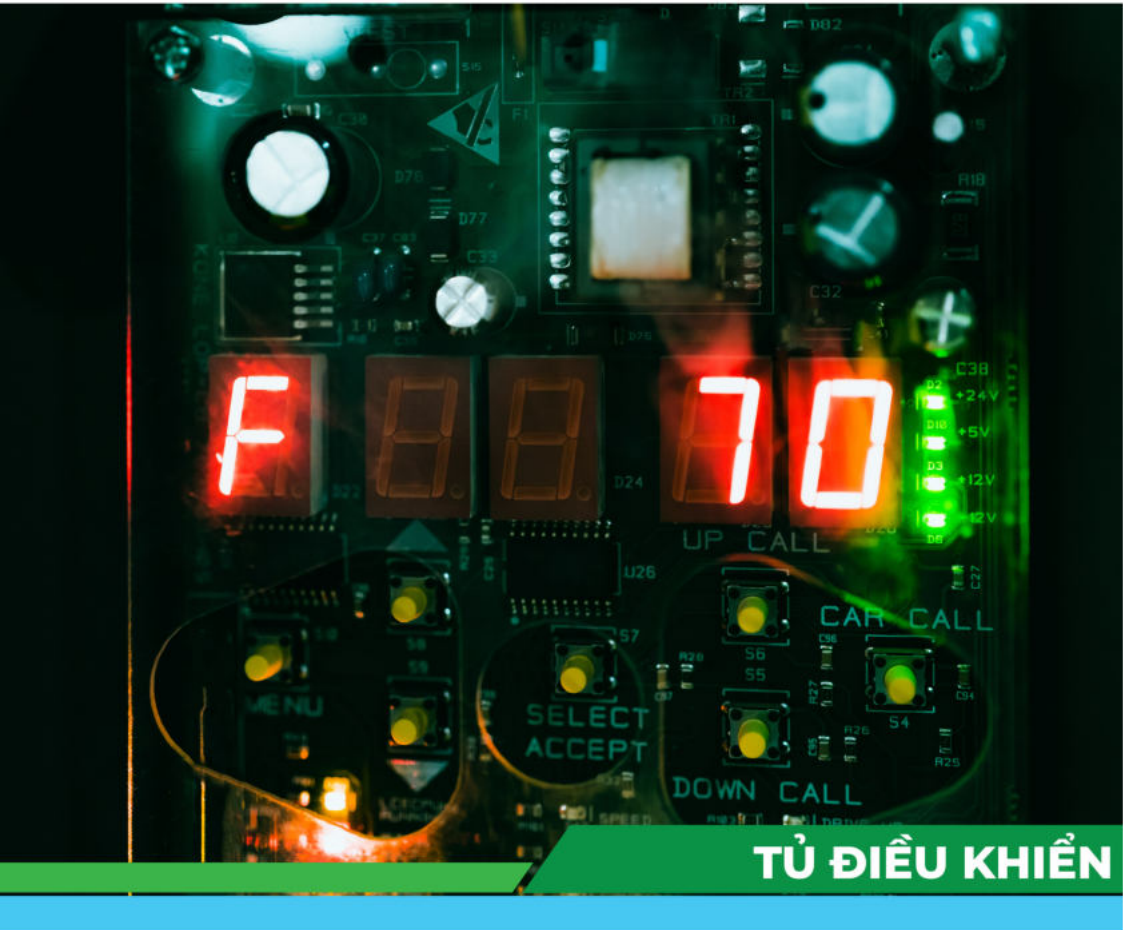

TỦ ĐIỀU KHIỂN

MODEL: FJE-C



MODEL: AS380



MODEL: FJT-C



**VISION
AND
SMART TECHNOLOGY**



HOẠT ĐỘNG

TEAM BIUILDING





VITECH

Vision and smart Technology



**CHỌN VITECH, QUÝ KHÁCH HÀNG
SẼ NHẬN ĐƯỢC NHỮNG GIÁ TRỊ GÌ?**

GIẢI PHÁP TOÀN DIỆN

Sản phẩm chất lượng cao, tư vấn chuyên nghiệp.
Thông tin chi tiết về sản phẩm và các phương án kỹ thuật

QUY TRÌNH CHUYÊN NGHIỆP

Thiết lập quy trình chuẩn giúp gia tăng hiệu quả công việc,
đồng thời đảm bảo đúng tiến độ cam kết với khách hàng.

ĐỐI TÁC CÓ KINH NGHIỆM TOÀN CẦU

Sản phẩm chất lượng mang tính toàn cầu với giá cả
cạnh tranh và các chi phí hợp lý nhất.

ĐỐI TÁC ĐỒNG HÀNH ĐÁNG TIN CẬY

Mối quan hệ lâu dài thành công, chia sẻ lợi nhuận và
cùng phát triển.



Công ty chúng tôi xin cam kết:

- Sản phẩm của công ty Vitech bán ra đều là hàng chính hãng, được thu mua trực tiếp từ nhà máy sản xuất, nếu phát hiện hàng giả, chúng tôi bồi thường gấp 10 lần cho quý khách.
- Vitech chỉ cung cấp linh phụ kiện thang máy, không cung cấp nguyên thang.
- Tiêu chí của công ty Vitech là chỉ cung cấp sản phẩm chất lượng cho thị trường Việt Nam, đảm bảo chất lượng sản phẩm tuyệt đối.
- Vitech đồng hành cùng quý khách hàng, cùng nhau chứng kiến sự phát triển của thị trường thang máy Việt Nam.

"Bạn cần sản phẩm tốt, chúng tôi cho bạn giá tốt nhất"

"Bạn cần giá tốt, chúng tôi cho bạn sản phẩm tốt nhất"

Thank you

